

5-ACHS-CNC -BOHRER-SCHLEIFZENTRUM

VOLLAUTOMATISCHES SCHLEIFEN
VON HSS / VHM BOHRER VON 1 BIS 8 MM OPTIONAL 2- 14,5 MM



ÜBERZEUGENDE VORTEILE

- **KOMPAKTER MASCHINENSTÄNDER**
Größe 1.4m x 1.2m x 1.5m
Gewicht 1000 kg
- **KINEMATIK IDEALE ANORDNUNG, KURZE VERFAHRWEGE**
Ergonomie
Touchscreen, Plug and Play
AVYAC's Software einfach, visuell, logisch
- **VOLL-AUTOMATIK**
Kreislader bis zu 90 Werkzeugen, einzigartig durch Gravitation
Externes Entladen, sicheres Bedienen
Progressive Software
Alle Bohreranschliffe, anpassbar an komplexe Aufgaben

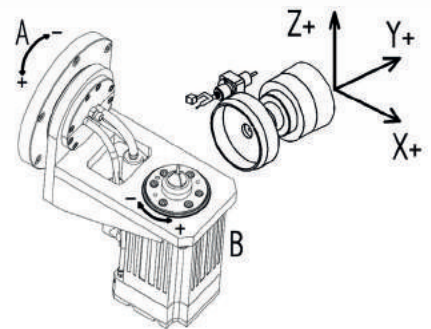

AVYAC MACHINES

ZAC l'Orme les Sources - 42340 VEAUCHE France
Tél. : +33 (0)4 77 53 99 12 - Fax : +33 (0)4 77 53 60 34
contact@avyac-machines.com - www.avyac-machines.com

NC18

TECHNISCHE DATEN

Eigenschaften

Maße (BxTxH)	1.4m x 1.2m x 1.6m - Gewicht 1000 Kg
Farben	Rot RAL 3020, dunkelgrau RAL 7012 hellgrau RAL 7035
Werkzeug Spannen	Präzisions- Zugspannzangen W 20 / pneumatisch
Schleifscheiben	Ø 100 mm - CBN / DIA
Spindel	Leistung 2.2 kW / max. 6000 U/min
Kühlsystem	Förderleistung 65 l/min, Schleiföl oder Emulsion
CNC	Steuerung B&R touch panel (Optionen Siemens 840D SL)
Servomotoren	Synchronmotoren mit Absolut-Encoder System
Werkzeugafter	Marposs 3D sensor
Anschluss	400V, 50Hz



Bohrer Schleifen

Werkzeug-Größen	Ø 1 bis 8 mm –Ø 2 bis 15 mm optional
Länge max.	320 mm

Rechts gedrehte Spiralbohrer mit Kegelmantel- oder Flächenanschliff (2 /3 Schneiden) 1 oder 2 schneidige Tieflochbohrer, 3 oder 4 schneidige Kernlochbohrer, konischer oder zylindrischer Schaft.

Optionen

Siemens CNC	Anstatt B&R Steuerung, SIEMENS Sinumerik 840D SL, touch panel
Spannbereich	Bohrer Durchmesser 2 bis 14.5 mm Präzises Spannen mit Schaublin W20 Spannzangen
Lader	Kreislader Kapazität 90 Werkzeuge Individuelle Anpassung möglich
Filterung Kühlmittel	Filterkartusche für Schleiföl oder Emulsion (5µm- 20µm)
Automatik Brandschutzsystem für Schleiföl	
Entladung	Behälter integriert, automatisch schonende Werkzeugentladung



Kunden

Bohrer Hersteller, Präzisions-Schleifereien, Automobil,- Flugzeugindustrie,
Schraubenhersteller, Medizintechnik, Metall-Industrie
Und viele mehr ...

AVYAC MACHINES VERTRETUNG IN DEUTSCHLAND